



# LA BENNE FONCTIONNELLE



**Anssems** REMORQUES BENNES KLT



REMORQUES ROUES EXTÉRIEURES 

REMORQUES PLATEAUX 

REMORQUES À MULTI-USAGES 

REMORQUES PORTE VOITURES 

**REMORQUES BENNES** 

REMORQUES CAPOT 

REMORQUES FOURGONS 

VANS À CHEVAUX 

REMORQUES CHANTIER 

## Benne KLT , fiable et infatigable

Ces bennes économiques aux applications multiples ont un poids à vide réduit. L'inclinaison se fait manuellement avec la pompe montée sur le timon. Le plancher est parfaitement accessible en rabattant les ridelles en aluminium. La ridelle fixe avant procure une excellente stabilité de la caisse. Toutes les ridelles ont des rainures intégrées pour fixer très facilement un filet de remorque.



## Durable et poids à vide réduit

Le châssis KLT est fabriqué de manière extrêmement précise grâce à des appareils laser pour la découpe et des robots pour la soudure. Toutes les pièces du châssis sont galvanisées à chaud. Le plancher solide en bois multiplex antidérapant est soutenu par plusieurs profils carrés en acier. Sa construction minutieusement calculée décuple sa charge utile. Eclairage, essieux, attelages et compartiment de freinage sont également de qualité supérieure.

**LE ANSSEMS KLT  
CORRESPOND  
EXACTEMENT À MES  
ATTENTES**



Timon en profils carrés sur toute la longueur de la caisse



Eclairage net, meilleure visibilité

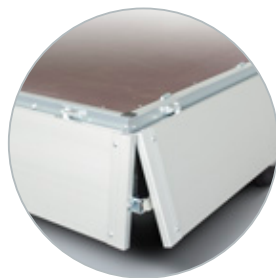

Surface du plancher entièrement exploitable



Fermetures à grenouillère



Inclinaison hydraulique



Rainures pour les crochets ou oeillets mobiles



8 anneaux d'arrimage à l'intérieur de la caisse

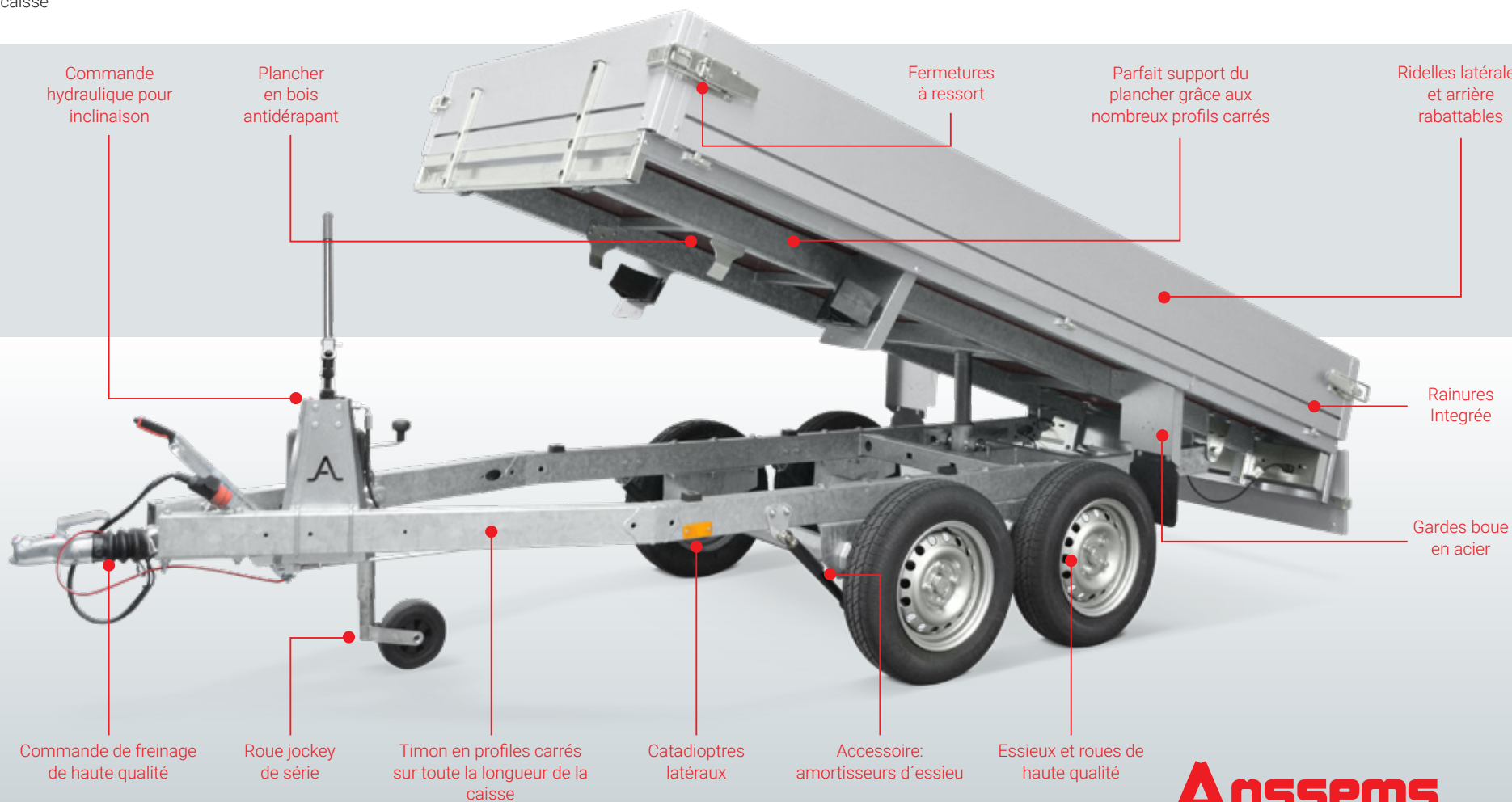

Commande hydraulique pour inclinaison

Plancher en bois antidérapant

Fermetures à ressort

Parfait support du plancher grâce aux nombreux profils carrés

Ridelles latérales et arrière rabattables

Rainures Intégrée

Gardes boue en acier

Commande de freinage de haute qualité

Roue jockey de série

Timon en profils carrés sur toute la longueur de la caisse

Catadioptres latéraux

Accessoire: amortisseurs d'essieu

Essieux et roues de haute qualité

**Anssems**

## Plus de possibilités

Bien que dans sa version basic le KTL satisfasse à un usage courant, une large gamme d'accessoires vous permet de customiser votre Anssems KTL selon vos usages personnels spécifiques.

**GRÂCE AU RIDELLES DE RÉHAUSSE JE PEUX PROFITER AU MAXIMUM DE MON ANSSEMS KLT**



Un porte échelle vous donne plus de flexibilité pour fixer votre chargement : un accessoire très utile.



Des ridelles de rehausse de 30cm permettent d'atteindre une hauteur de la caisse de 60cm. La bâche plate est facile à monter, combinée avec les ridelles de rehausse.



Accessoire ;  
Amortisseurs d'essieu



Accessoire ;  
roue de secours



Accessoire ; support roue  
secours



Accessoire ;  
crochets



Accessoire ;  
porte échelle



Accessoire ;  
bâche plate

Ridelles de  
rehausse 30cm



## Confortable et agile

Son excellente tenue de route ainsi que sa commande de freinage robuste lui assurent un comportement routier fiable et sûr. Qu'il s'agisse de bois de chauffage, ou de déchets verts, votre Ansem KLT les amènera à bon port! De surcroit très maniable, les décharger à l'endroit exact ne sera pas un problème.

**Ansem**



Type	KLTB 1350 251x150	KLTT 1350 305x150	KLTT 2000 305x150
<b>PTAC</b>	1350 kg	1350 kg	2000 kg
<b>Nombre d'essieux</b>	1	2	2
<b>Type d'essieu</b>	freiné	freiné	freiné
<b>Poids à vide</b>	300 kg	360 kg	380 kg
<b>Charge utile</b>	1050 kg	990 kg	1620 kg
<b>Fonction d'inclinaison</b>	manual	manual	manual
Longueur de la caisse - intérieur (A)	251 cm	305 cm	305 cm
Largeur de la caisse - intérieur (B)	150 cm	150 cm	150 cm
Hauteur du plancher (C)	68 cm	66 cm	67 cm
Longueur du timon (D)	105 cm	105 cm	105 cm
Longueur totale (E)	365 cm	419 cm	419 cm
Largeur totale (F)	159 cm	159 cm	159 cm
Hauteur totale (G)	98 cm	96 cm	97 cm
Hauteur des ridelles (H)	30 cm	30 cm	30 cm
<b>Pneumatique</b>	185/70R13	145/80R13	155/80R13

Accessoires	KLTB 1350 251x150	KLTT 1350 305x150	KLTT 2000 305x150
Bâche plate	✓	✓	✓
Ridelles de rehausse (hauteur 30cm)	✓	✓	✓
Porte échelles (hauteur 75cm)	✓	✓	✓
Crochets	✓	✓	✓
Rampes alu universelles	✓	✓	✓
Roue de secours + support	✓	✓	✓
Amortisseurs	✓	✓	✓

## Peu de maintenance, haute performance

Tous les modèles KLT sont dotés d'essieux, de commande de freinage et d'un éclairage de haute qualité. Tout cela combiné à une finition moderne, vous en profiterez pendant de longues années.

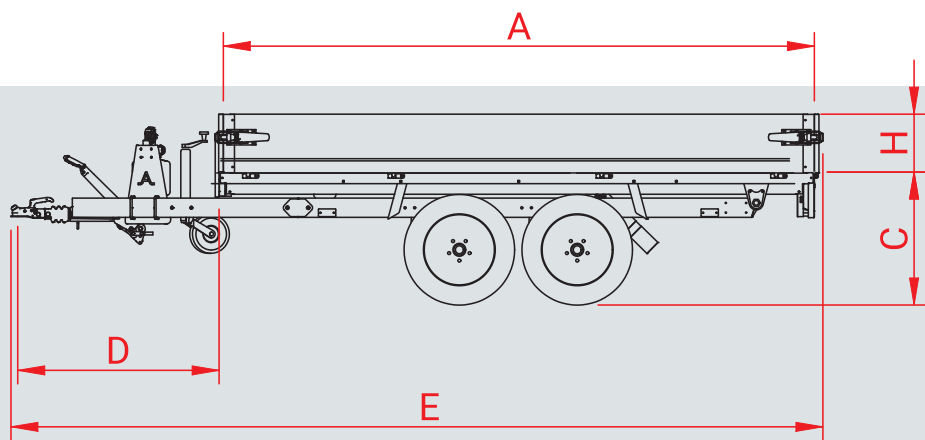

KLT

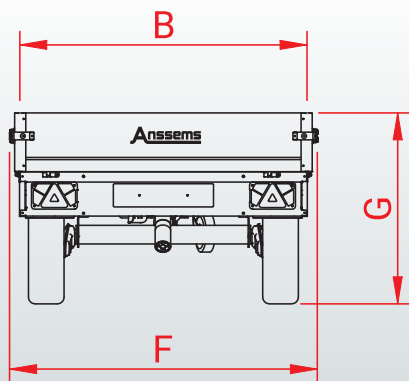

**MON ANSSEMS KLT  
TRANSPORTE TOUTE  
MA RÉCOLTE EN  
UN SEUL VOYAGE**

**Anssems**

# Typiquement Anssems

Le groupe Anssems vous propose une gamme complète de solutions de transport avec les marques Anssems et Hulco. Depuis 1977 Anssems se distingue par sa fiabilité et sa durabilité. L'équipement de base royal garantit une qualité haut de gamme. Grâce à notre propre développement, notre conception, notre innovation et notre production automatisée, nous assurons une qualité hors norme. Ainsi Anssems compte parmi les principaux constructeurs de remorques en Europe.

Visitez: [www.anssems.eu](http://www.anssems.eu)



Votre revendeur Anssems

AB2201FR-KLT



## Groupe Anssems :

**Anssems Remorques Sarl**  
Rue Pierre Brossolette  
FR-58600 Garchizy

**Anssems Aanhangwagens B.V.**  
Ericssonstraat 50  
NL-5121 ML Rijen

**Anssems Anhänger GmbH**  
Londoner Straße 15  
D-48455 Bad Bentheim-Gildehaus

**Hulco Trailers GmbH**  
Wiener Straße 34  
D-48455 Bad Bentheim-Gildehaus

Sous réserve de modifications techniques, erreurs et de fautes d'impression